



HERRAMIENTAS Y LUBRICANTES

LOCTITE



Threadlocker 242 bloquea roscas de 1/4" y mayores, aunque permite desmontarlo con herramientas manuales. Previene el óxido y la corrosión .

Cod. HYDRO-MECANICA	Descripción
LOCTITE-24205	Bloquearosca Removible botella 0.5ml
LOCTITE-24221	Bloquearosca Removible botella 10ml
LOCTITE-24231	Bloquearosca Removible botella 50ml
LOCTITE-27105	Bloquearosca Alta Resist. botella 0.5ml
LOCTITE-29021	Bloquearosca Penetrante botella 10ml
LOCTITE-29031	Bloquearosca Penetrante botella 50ml
LOCTITE-54531	Sellante de Rosca Hyd/Pneum tubo 50ml
LOCTITE-82325	Super Lubricante tubo 3 oz

TURBO LOCK



La serie de bloqueo adhesivo Turbo Lock es una alternativa económica de Loctite.

Cod. HYDRO-MECANICA	Descripción
THREAD LOCKER-11-001	Removable Threadlocker 2 ml bottle
THREAD LOCKER-11-010	Removable Threadlocker 10 ml bottle
THREAD LOCKER-11-050	Removable Threadlocker 50 ml bottle
THREAD LOCKER-14-001	High Strength Threadlocker 2 ml bottle
THREAD LOCKER-14-250	High Strength Threadlocker 250 ml bottle
THREAD LOCKER-16-010	Penetrating Threadlocker 10 ml bottle
THREAD LOCKER-16-050	Penetrating Threadlocker 50 ml bottle

El mundo Hidráulico

SEAL-LUBE™



El Lubricante Seal-Lube™ es un aceite de silicón espeso, transparente y de alta viscosidad recomendado para usarse con la mayoría de compuestos sellantes (excepto silicón) y una amplia variedad de compuestos hidráulicos. Es insoluble en agua, alcohol, petróleo, aceite y glicol, además puede prolongar la vida del sellante si se aplica antes de la instalación del sello. No es tóxico y es químicamente inerte, también retiene su viscosidad sobre un amplio rango de temperaturas. La pequeña botella squeezey de 2 onzas dispensa la cantidad justa donde la quieras.

MATRIZ:

Dirección: Clemente Ballén 1707 y Av. del Ejercito.
 Telef: 2323939 - 2531923 - 2522228
 0999586009
 ventas2@hydromecanica.com

QUITO:

Dirección: Av. 6 de Diciembre N48-103 y
 Manuel de Lizarzaburu
 Telef: (02)2409322 - (02)2411921 0983729761
 ventas_quito@hydromecanica.com

SUCURSAL NORTE:

Dirección: Km.3 Av. Juan Tanca Marengo,
 Frente a Caterpillar, a lado de las antenas de TV Cable.
 Telef: 2381994 - 2315850 0997689047
 hydecua_gye@hydromecanica.com



HERRAMIENTAS Y LUBRICANTES

HERRAMIENTAS DE INSTALACIÓN DE VARAS DE SELLO-U DE CALIDAD

Estas herramientas ayudan en la instalación de un sello-U, eliminando el riesgo de dañar el labio del sello.



Cod. HYDRO-MECANICA	Descripción
LOCTITE-24205	Bloquearosca Removible botella 0.5ml
LOCTITE-24221	Bloquearosca Removible botella 10ml
LOCTITE-24231	Bloquearosca Removible botella 50ml
LOCTITE-27105	Bloquearosca Alta Resist. botella 0.5ml
LOCTITE-29021	Bloquearosca Penetrante botella 10ml
LOCTITE-29031	Bloquearosca Penetrante botella 50ml
LOCTITE-54531	Sellante de Rosca Hyd/Pneum tubo 50ml
LOCTITE-82325	Super Lubricante tubo 3 oz

HERRAMIENTAS DE INSTALACIÓN DE VARAS DE SELLO-U DE VALOR

El mundo Hidráulico



Cod. HYDRO-MECANICA	Rango ID del Sello	
SEAL TWISTOR M	1 1/16" to 20"	30-50mm
SEAL TWISTOR L	2" to 2-3/4"	30-50mm
SEAL TWISTOR XL	2-3/4" to 20"	30-50mm

MATRIZ:

Dirección: Clemente Ballén 1707 y Av. del Ejercito.
 Telef: 2323939 - 2531923 - 2522228
 0999586009
 ventas2@hydromecanica.com

QUITO:

Dirección: Av. 6 de Diciembre N48-103 y Manuel de Lizarzaburu
 Telef: (02)2409322 - (02)2411921 0983729761
 ventas_quito@hydromecanica.com

SUCURSAL NORTE:

Dirección: Km.3 Av. Juan Tanca Marengo, Frente a Caterpillar, a lado de las antenas de TV Cable.
 Telef: 2381994 - 2315850 0997689047
 hydecua_gye@hydromecanica.com



HERRAMIENTAS Y LUBRICANTES

SET DE HERRAMIENTAS DE INSTALACIÓN

COD: IT TOOL SET-A



TAMAÑOS INCLUIDOS	SECCIÓN TRANSV. MAX. DEL TALÓN
S (22 - 30 mm)	6.6 mm
M (30 - 50 mm)	10.7 mm
L (50 - 70 mm)	19.3 mm
XL (70 - 165 mm)	27.1 mm

Este útil set de herramientas tiene 4 herramientas de instalación de diferente tamaño, junto con un sostenedor

HERRAMIENTA DE EMPALME DE O-RING

COD: OR SPLICER



- Herramientas de empalme de o-rings
- Para diámetro de sección transversal de 2.5 a 20mm
- Placas abrazaderas para agarre
- Stands de aluminio para usar pegamento o calor

KIT DE EMPALME DE O-RING

COD: OR SPLICE KIT



- Contiene:
- Plancha de empalme
 - Cinta pi
 - Afilador
 - Adhesivo para o-ring
 - Cortador de cordón de precisión
 - Herramienta de empalme

PINZA DE SELLO

COD: SEAL CLASPER



La pinza está diseñada para presionar un sello de pistón PTFE de 50mm a 360mm OD. Permite que un sello sea instalado en un cilindro con seguridad y rápido.

El cinturón de acero inoxidable puede ajustarse a la dimensión del sello. El triángulo protector HPU evita que se dañe.

Cómo usar:

1. Ajuste la longitud del cinturón de acero para coincidir con el sello
2. Hale la parrilla para sujetar el pistón PTFE de vuelta a la ranura

PLANCHA DE EMPALME

COD: SEAL HEATER



100 a 400°C

CORTADOR DE BANDA DE DESGASTE

COD: WS CUTTER





HERRAMIENTAS Y LUBRICANTES

NAVAJAS DE CORTATIRAS

COD: WS CUTTER BLADE



REMOVEDOR DE ACEITE SELLANTE & HERRAMIENTAS DE ENSAMBLAJE

COD: SR TOOL

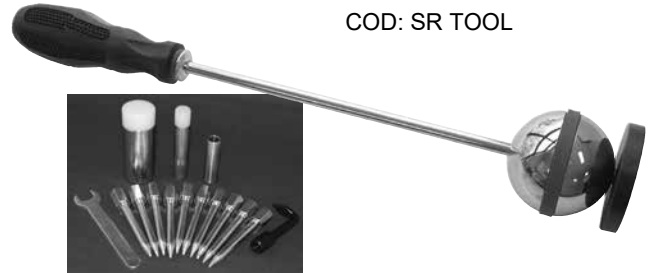

CORTADOR DE CORDON DE O-RING

COD: ORC CHOPPER



- Corta cordones de o-ring para empátarlos
- Adecuado para sección transversal de 0.103 a 0.551 inch

SET DE GANZÚAS DE O-RING

COD: OR HOOK



Este paquete de ganzúas en estuche plástico facilita la instalación y extracción de o-rings.

NAVAJAS DE CORTATIRAS

COD: ORC CHOPPER BLADE



Contiene 20 navajas de cortador

SET DE GANZÚA DE O-RING 1

COD: OR PICK



Esta ganzúa de bronce en estuche de vinilo negro facilita la instalación y extracción de o-rings.

MATRIZ:

Dirección: Clemente Ballén 1707 y Av. del Ejercito.
Telef: 2323939 - 2531923 - 2522228
0999586009
ventas2@hydromecanica.com

QUITO:

Dirección: Av. 6 de Diciembre N48-103 y
Manuel de Lizarzaburu
Telef: (02)2409322 - (02)2411921 0983729761
ventas_quito@hydromecanica.com

SUCURSAL NORTE:

Dirección: Km.3 Av. Juan Tanca Marengo,
Frente a Caterpillar, a lado de las antenas de TV Cable.
Telef: 2381994 - 2315850 0997689047
hydecua_gye@hydromecanica.com



HERRAMIENTAS Y LUBRICANTES

SET DE GANZÚAS DE O-RING 2

COD: O PICK SET

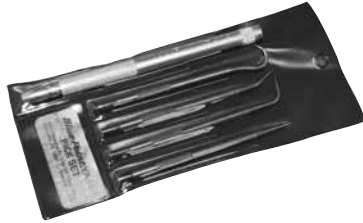

Designado para trabajos pesados y empaquetado en una bolsa de vinil transparente, este kit contiene un mango moleteado y cuatro ganzúas con diferentes puntas. Incluye punta firme, punta de o-ring 90°, punta de gancho y punta angular. Hecho en E.E.U.U.

SET DE 5 HERRAMIENTAS

COD: CH-TK-1

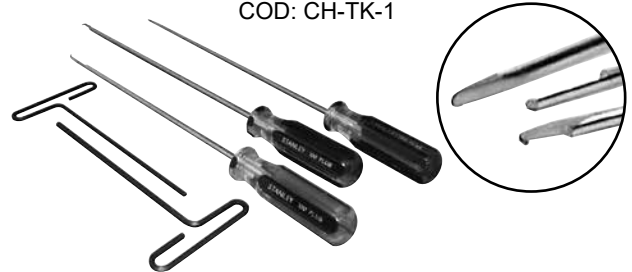

Set para Cilindros Telescópicos

SET DE GANZÚAS DE PRECISIÓN DE O-RING

COD: MAXI PICK SET



Designado para trabajos pesados y empaquetado en una caja plástica, este kit contiene un mangos como destornillador coloreados. Incluye punzón, punta de gancho, punta de 45° y punta doblada de 90°. Hecho en E.E.U.U.

SET DE 8 PIEZAS DE GANZÚAS DE O-RING

COD: O PICK SET-A



Este set económico de ganzúas reduce la oportunidad de dañar la superficie. Contiene 8 tipos de ganchos metálicos diferentes con mangos plásticos. El kit también tiene tapa volteable para fácil transporte.

HERRAMIENTA REMOVEDORA DE GLÁNDULA

COD. HYDRO-MECANICA	Diámetro Agujero
JD-6.00X0.40-IT	6"
JD-70MM-IT	70 mm
JD-80MM-IT	80 mm
JD-90MM-IT	90 mm
JD-100MM-IT	100 mm



LLAVE DE ANILLO DE FRENO

COD. HYDRO-MECANICA	Sleeve or Plunger O.D.	PINES
CM-376-6067-047	2-3/4"	
CM-376-6067-048	3-3/4"	
CM-376-6067-049	4-3/4"	
CM-376-6067-050	5-3/4"	5 Pins
CM-376-6067-051	6-3/4"	
CM-376-6067-052	7-7/8"	
CM-376-6067-053	9-3/8"	
CM-391-2086-007	Replacement Stop Wrench Pin	

HERRAMIENTA DE ENSAMBLAJE DE CHEVRON

COD: CM-376-9067-001

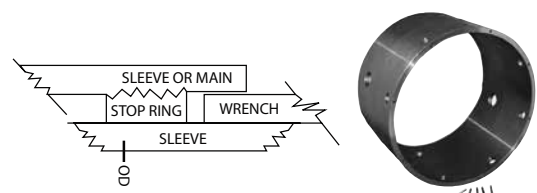

MATRIZ:

Dirección: Clemente Ballén 1707 y Av. del Ejercito.
 Telef: 2323939 - 2531923 - 2522228
 0999586009
 ventas2@hydromecanica.com

QUITO:

Dirección: Av. 6 de Diciembre N48-103 y Manuel de Lizarzaburu
 Telef: (02)2409322 - (02)2411921 0983729761
 ventas_quito@hydromecanica.com

SUCURSAL NORTE:

Dirección: Km.3 Av. Juan Tanca Marengo, Frente a Caterpillar, a lado de las antenas de TV Cable.
 Telef: 2381994 - 2315850 0997689047
 hydrecua_gye@hydromecanica.com



HERRAMIENTAS Y LUBRICANTES

SET DE HERRAMIENTAS DE 11 PIEZAS

COD: PACK TOOL SET 11



COD. HYDRO-MECANICA	QTY	COD. HYDRO-MECANICA	QTY
FPH-312R	2	FPH-RTC312	3
FPH-437R	2	FPH-RTC437	3
SSP-125	1	WRENCH	1
SSP-187	1	CAJA	1
SSP-312	1		

SET DE HERRAMIENTAS DE 17 PIEZAS

COD: PACK TOOL SET 17



COD. HYDRO-MECANICA	QTY	COD. HYDRO-MECANICA	QTY
FPH-312R	2	FPH-RTC437	3
FPH-437R	2	FPH-RTC500	3
FPH-500R	2	FPH-RTW312	1
SSP-125	1	FPH-RTW437	1
SSP-187	1	FPH-RTW500	1
SSP-312	1	WRENCH	1
FPH-RTC312	3	BOX	1

PUNTA DE TORNILLO DE MADERA REEMPLAZABLE



COD. HYDRO-MECANICA	Packing Space
FPH-RTW312	5/16"-up
FPH-RTW437	7/16"-up
FPH-RTW500	1/2"-up

PUNTA DE SACACORCHOS REEMPLAZABLE

COD. HYDRO-MECANICA	Packing Space
FPH-RTC312	5/16"-up
FPH-RTC437	7/16"-up
FPH-RTC500	1/2"-up



GANCHO DE EMBALAJE FLEXIBLE

Con una punta de sacacorchos templado y un mango de acero flexible, esta herramienta facilita sacar paquetes difíciles de alcanzar. Funciona mejor si se usa dos ganchos en puntos diametricamente opuestos (180°).

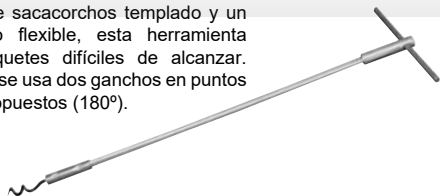

COD. HYDRO-MECANICA	Packing Space	Length
FPH-187	3/16"-up	6-1/2"
FPH-312R	5/16"-up	7-1/2"
FPH-437R	7/16"-up	10-1/2"
FPH-500R	1/2"-up	14-1/2"

GANZÚA DE EJE SÓLIDO

COD. HYDRO-MECANICA	Packing Space	Length
SSP-125	1/8 -up	9-1/2"
SSP-187	3/16 -up	10"
SSP-312	5/16"-up	10"

Hecho de acero endurecido, la longitud de esta herramienta y su punta afilada atrapan o-rings, anillos de repuesto y paquetes trenzados difíciles de alcanzar. Se sorprenderá de los usos que puede darle.

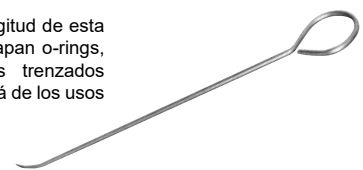



HERRAMIENTAS Y LUBRICANTES

LLAVES INGLESAS



1

(1) CABEZA AJUSTABLE — ESTILO PIN

COD. HYDROMECHANICA	RANGO DE PARTE OD	DIA. PIN	LONG. PIN
SPAP-2.00X0.13	3/4" a 2" (19mm a 50mm)	1/8"	1/8"
SPAP-2.00X0.19	3/4" a 2" (19mm a 50mm)	3/16"	5/32"
SPAP-3.00X0.19	1-1/4" a 3" (32mm a 76mm)	3/16"	3/16"
SPAP-3.00X0.25	1-1/4" a 3" (32mm a 76mm)	1/4"	7/32"
SPAP-4.75X0.25	2" a 4-3/4" (51mm a 120mm)	1/4"	1/4"
SPAP-6.25X0.38	4-1/2" a 6-1/4" (115mm a 159mm)	3/8"	1/4"



2

(2) CABEZA AJUSTABLE — ESTILO GANCHO

COD. HYDROMECHANICA	RANGO DE PARTE OD	HOOK WD.	HOOK DP.
SPAH-2.00	3/4" a 2" (19mm a 50mm)	11/32"	1/8"
SPAH-3.00	1-1/4" a 3" (32mm a 76mm)	13/32"	5/32"
SPAH-4.75	2" a 4-3/4" (51mm a 120mm)	15/32"	3/16"
SPAH-6.25	4-1/2" a 6-1/4" (115mm a 159mm)	15/32"	1/4"
SPAH-8.75	6-1/8" a 8-3/4" (155mm a 222mm)	15/32"	5/16"



3

(3) CARA AJUSTABLE — ESTILO PIN

COD. HYDROMECHANICA	RANGO DE DIÁMETRO (CENTRO A CENTRO)	PIN DIA.	PIN LGTH.
SPAPF-2.00X0.19	5/8" a 2" (16mm a 50mm)	3/16"	1/8"
SPAPF-3.00X0.25	5/8" a 3" (16mm a 76mm)	1/4"	3/16"
SPAPF-4.00X0.31	5/8" a 4" (16mm a 101mm)	5/16"	1/4"

LLAVES DE GLÁNDULA

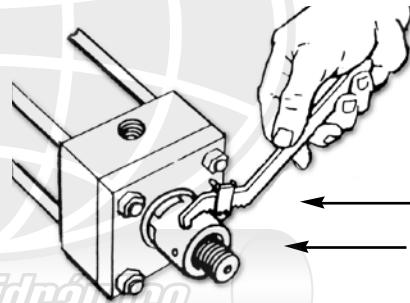

← Llave Inglesa (Vendida por Separado)

← Llave de Glándula

Diámetro Barra	Kit #	ID X OD X HT	Llave Inglesa (Vendida por Separado)
1/2", 5/8", 12mm & 14mm	PKH-069590	11/16" X 1-1/8" X 1-3/8"	SPAP-2.00X0.19
18mm	PKH-084765	13/16" X 1-1/4" X 1-7/16"	SPAP-2.00X0.19 or SPAP-3.00X0.19
1" & 22mm	PKH-069591	1-1/16" X 1-5/8" X 1-1/2"	SPAP-2.00X0.19 or SPAP-3.00X0.19
28mm	PKH-084766	1-1/4" X 1-11/16" X 1-9/16"	SPAP-2.00X0.19 or SPAP-3.00X0.19
1-3/8" & 36mm	PKH-069592	1-7/16" X 1-7/8" X 1-5/8"	SPAP-2.00X0.19 or SPAP-3.00X0.19
1-3/4" & 45mm	PKH-069593	1-13/16" X 2-1/4" X 1-5/8"	SPAP-3.00X0.25 or SPAP-4.75X0.25
2"	PKH-069594	2-1/16" X 2-1/2" X 2"	SPAP-3.00X0.25 or SPAP-4.75X0.25
2-1/2" & 56mm	PKH-069595	2-9/16" X 3" X 2-1/8"	SPAP-3.00X0.25 or SPAP-4.75X0.25
70mm	PKH-069596	2-15/16" X 3-1/2" X 2-3/8"	SPAP-4.75X0.25

MATRIZ:

Dirección: Clemente Ballén 1707 y Av. del Ejercito.
 Telef: 2323939 - 2531923 - 2522228
 0999586009
 ventas2@hydromecanica.com

QUITO:

Dirección: Av. 6 de Diciembre N48-103 y
 Manuel de Lizarzaburu
 Telef: (02)2409322 - (02)2411921 0983729761
 ventas_quito@hydromecanica.com

SUCURSAL NORTE:

Dirección: Km.3 Av. Juan Tanca Marengo,
 Frente a Caterpillar, a lado de las antenas de TV Cable.
 Telef: 2381994 - 2315850 0997689047
 hydecua_gye@hydromecanica.com



HERRAMIENTAS Y LUBRICANTES

ESTIRADOR DE SELLO DE PISTÓN

COD: SEAL STRETCHER

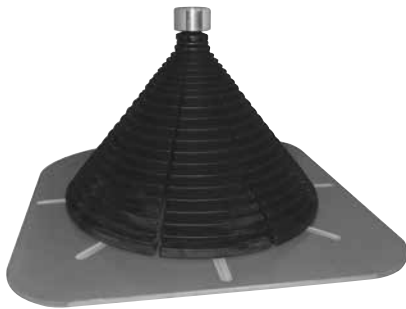

Incluye lo siguiente:

- 8 segmentos escalonados
- 1 tuerca superior
- 1 o-ring
- 1 base plana
- 4 tornillos
- 1 vara roscada con un pistón preinstalado
- 1 tuerca
- 1 base de soporte de aluminio
- 1 resorte

ACCESORIOS DE PULIDO PORTÁTIL ACOPLADOR RÁPIDO

COD: H-AN-80



Provee acople y desacople instantaneo de pulidora al motor de arranque. Instale entre el Mango y la Extensión del Eje, o entre el Mango y la Cabecera de la Pulidora en taladros cortos.

(Puede usarse con: H-SNJ-10, H-SNJ-75, H-JN-95)

HYDROMECHANICA®
del Ecuador S.A.

HERRAMIENTA REFORMADORA DE SELLO DE PISTÓN

COD: PS CONSTRICTOR

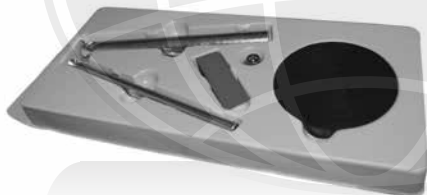

Herramienta reescaladora de sello de pistón PRFE

MINI AFILADOR

COD: OR GRINDER

El Mini Afilador tiene una velocidad sin carga de 5000-18000 rpm ajustable, e incluye lo siguiente:

- Coronilla de cobre: 2.4 & 3.2mm
- 2 puntas de diamante
- 2 piedras de pulir
- 1 brocha de nylon
- 1 poste conectivo para bandas de lijado
- 2 bandas de lijado
- 1 punta de grabado
- 1 coronilla (2.4mm)



El mundo Hidráulico

MATRIZ:

Dirección: Clemente Ballén 1707 y Av. del Ejercito.
Telef: 2323939 - 2531923 - 2522228
0999586009
ventas2@hydromecanica.com

QUITO:

Dirección: Av. 6 de Diciembre N48-103 y
Manuel de Lizarzaburu
Telef: (02)2409322 - (02)2411921 0983729761
ventas_quito@hydromecanica.com

SUCURSAL NORTE:

Dirección: Km.3 Av. Juan Tanca Marengo,
Frente a Caterpillar, a lado de las antenas de TV Cable.
Telef: 2381994 - 2315850 0997689047
hydecua_gye@hydromecanica.com



HERRAMIENTAS Y LUBRICANTES

IDENTIFICADOR DE COMPUESTO DE O-RING COD: OR RECOGNISER

Identifique una variedad de compuestos de o-rings con este kit de Reconocimiento de O-ring. Pruebas para o-rings EPDM70, NBR, FFKM(KALREZ®) y FKM. Incluye 3 sellos de ejemplo.



CONO DE MEDICIÓN DE O-RING COD: O RING CONE-INCH

Este práctico cono provee numeros de tablero de o-rings instantáneamente. Puede medir 184 de los tamaños más usados en 5 estándares de anchura, 1/4" ID a 5-5/8" ID. Está hecho de poliuretano de alta densidad, mide 17-1/2" de alto



CINTA PERFORADA COD: BORE TAPE 300



Mide los diámetros interiores y exteriores desde 50mm hasta 300mm (2"-12")

TABLA DE O-RING COD: OR RING CHART COD: OR RING CHART NN

Durable, Precisa y Rápida, esta tabla permiten una fácil identificación del tamaño Estandar para O-ring. NN = Sin logo de Hercules®

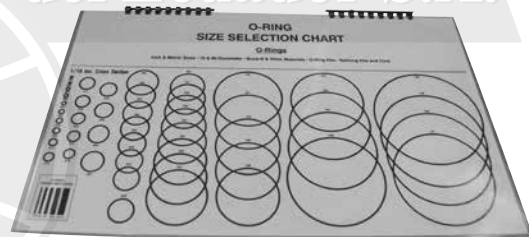

CALIBRADOR DE O-RING COD: OR-GAUGE



Desliza el calibrador para medir la sección transversal estandar de o-rings con un diámetro interno de hasta 13".

TABLA DE REFERENCIA DE SELLO COD: SEAL REFERENCE CHART

Esta tabla identificadora de sello te ayudará cuando estes visualmente identificando sellos en el mostrador o en la bodega. Muchas fotos de perfiles de sellos con descripciones detalladas y datos técnicos estan listadas en el tablero laminado multicolor.

HERCULES® SEAL PRODUCTS Quality Seals First!		Seal Reference Chart		INCH
BOSS O-RINGS	RTUR	RTUR-ES	RTUR-ES	
	RTUL	RTUL-ES	RTUL-ES	
	RTU	RTU-ES	RTU-ES	
	RUR	RUR-ES	RUR-ES	
	RU	RU-ES	RU-ES	
	RUU	RUU-ES	RUU-ES	
	RUUL	RUUL-ES	RUUL-ES	
	RUUU	RUUU-ES	RUUU-ES	
	RUUUU	RUUUU-ES	RUUUU-ES	
	RUUUUU	RUUUUU-ES	RUUUUU-ES	
BOSS O-RINGS	UPN-ES	UPN-ES	UPN-ES	
	UPN-ES	UPN-ES	UPN-ES	
	UPN-ES	UPN-ES	UPN-ES	
	UPN-ES	UPN-ES	UPN-ES	
	UPN-ES	UPN-ES	UPN-ES	
	UPN-ES	UPN-ES	UPN-ES	
	UPN-ES	UPN-ES	UPN-ES	
	UPN-ES	UPN-ES	UPN-ES	
	UPN-ES	UPN-ES	UPN-ES	
	UPN-ES	UPN-ES	UPN-ES	
BOSS O-RINGS	UPN-ES	UPN-ES	UPN-ES	
	UPN-ES	UPN-ES	UPN-ES	
	UPN-ES	UPN-ES	UPN-ES	
	UPN-ES	UPN-ES	UPN-ES	
	UPN-ES	UPN-ES	UPN-ES	
	UPN-ES	UPN-ES	UPN-ES	
	UPN-ES	UPN-ES	UPN-ES	
	UPN-ES	UPN-ES	UPN-ES	
	UPN-ES	UPN-ES	UPN-ES	
	UPN-ES	UPN-ES	UPN-ES	



HERRAMIENTAS Y LUBRICANTES

POSTER DE CILINDROS TELESCÓPICOS

COD: TELE-CYL CHART

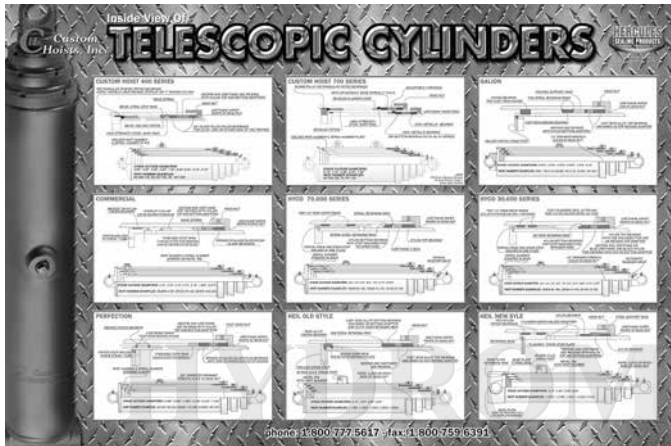

Este colorido poster es una herramienta invaluable para determinar donde son colocados los sellos en los cilindros telescópicos más populares.

TABLA DE TAMAÑOS DE O-RING

COD: O-RING SIZE CHART

HERCULES SEALING PRODUCTS
 Superior Products
 Exceptional Customer Service
 Engineering Expertise

O-RING SPECIFICATION CHART

O-RING GLAND DIMENSIONS

O-Ring Gland Design For Static Seals

O-Ring Gland Design For Reciprocating Seals

TABLA DE ETAPA DE EMBALAJE

COD: STAGE- PACKING CHART



Esta práctica tabla provee las dimensiones completas para el diseño estandar y oscilante del o-ring. Las dimensiones mostradas son universales para o-rings, quad rings, o-rings cuadrados, sellos de falange dividida, y sellos-T para sellos de pistones y barras.

Servirá de guía para identificar rápidamente dimensiones populares de cilindros telescópicos. Incluye series de Hyco, Peabody, Galion, Commercial, Heil, Ward, Perdecion y Custom Hoist

MATRIZ:

Dirección: Clemente Ballén 1707 y Av. del Ejercito.
 Telef: 2323939 - 2531923 - 2522228
 0999586009
 ventas2@hydromecanica.com

QUITO:

Dirección: Av. 6 de Diciembre N48-103 y Manuel de Lizarzaburu
 Telef: (02)2409322 - (02)2411921 0983729761
 ventas_quito@hydromecanica.com

SUCURSAL NORTE:

Dirección: Km.3 Av. Juan Tanca Marengo, Frente a Caterpillar, a lado de las antenas de TV Cable.
 Telef: 2381994 - 2315850 0997689047
 hydecua_gye@hydromecanica.com